

# exQUISIT<sup>®</sup>

**Waschmaschine**

**WA58014-340-A weiss**

|

Gebrauchsanweisung

## **Einleitung**

Vor Inbetriebnahme des Gerätes unbedingt die Gebrauchsanweisung aufmerksam durchlesen. Die Gebrauchsanweisung enthält wichtige Sicherheitshinweise für den Betrieb und den Unterhalt des Gerätes. Korrektes Bedienen trägt wesentlich zur effizienten Energienutzung bei und minimiert den Energieverbrauch im Betrieb.

Eine unsachgemäße Verwendung des Gerätes kann gefährlich sein, insbesondere für Kinder.

Die Gebrauchsanweisung zum späteren Nachschlagen aufbewahren und an eventuelle Nachbesitzer weitergeben.

Der Hersteller arbeitet ständig an der Weiterentwicklung aller Typen und Modelle. Deshalb behalten wir uns Änderungen in Form, Ausstattung und Technik vor.





## **CE-Konformität**

Dieses Gerät entspricht zum Zeitpunkt seiner Markteinführung den Anforderungen, die in den Richtlinien des Rates zur Angleichung der Rechtsvorschriften der Mitgliedsstaaten über die elektromagnetische Verträglichkeit RL 2014/30/EU und über die Verwendung elektrischer Betriebsmittel innerhalb bestimmter Spannungsgrenzen RL 2014/35/EU festgelegt sind.

Dieses Gerät ist mit dem CE-Zeichen gekennzeichnet und verfügt über eine Konformitätserklärung zur Einsichtnahme durch die zuständigen Marktüberwachungsbehörden.

## Gerät kennenlernen

Lieferumfang

1	Wasserzulaufschlauch	
1	Gebrauchsanweisung	
4	Verschlusskappen	
1	Halter für den Ablaufschlauch	
1	Schraubschlüssel	

## Gerätebeschreibung

- 1 Bedienfeld
- 2 Waschmittelkammer
- 3 Trommeltür
- 4 Netzkabel
- 5 Zulaufschlauch
- 6 Sieb
- 7 Verstellbare FüÙe

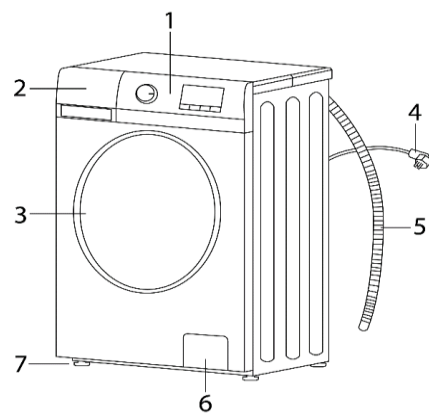

- 1 Drehwähler /Programmwahl
- 2 Temperatur
- 3 Schleudern
- 4 Startzeitverzögerung
- 5 Start / Pause
- 6 Ein / Aus

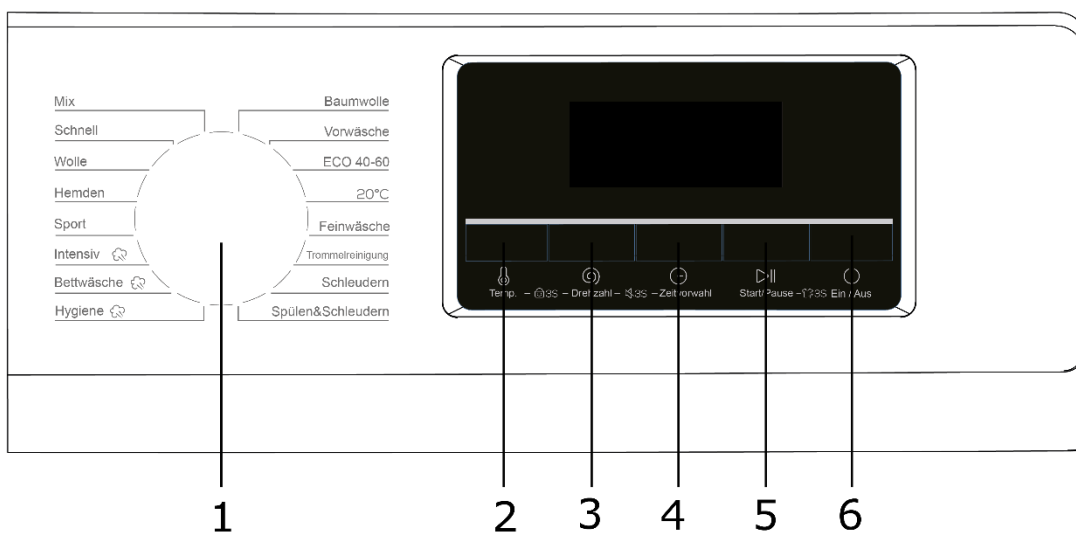

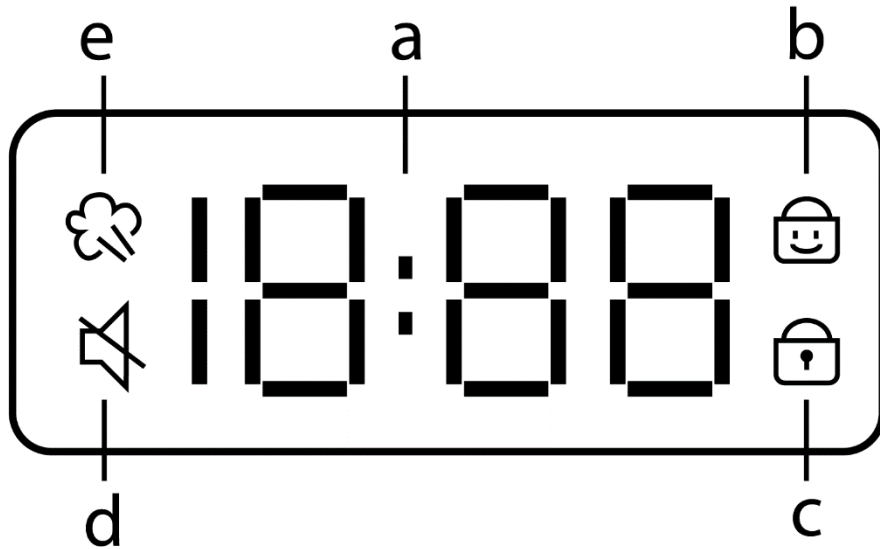

- a) Display Anzeige von Informationen bezüglich des gewählten Programms, der Waschzeit und anderen Funktionen wie Temp.; Schleuderdr.; Startzeit
- b) Türverriegelung ist deaktiviert. Gerätetür lässt sich öffnen.
- c) Türverriegelung aktiv (ist ein Waschprogramm gestartet, lässt sich die Gerätetür nicht öffnen.)  
Gerätetür lässt sich nach dem Beenden eines Waschprogramms wieder öffnen.
- d) Dampffunktion ist aktiv. Diese Funktion ist nicht wählbar.
- e) Anzeige Akustisches Signal

Türverriegelung aktiv (ist ein Waschprogramm gestartet, lässt sich die Gerätetür nicht öffnen.) Gerätetür lässt sich nach dem Beenden eines Waschprogramms wieder öffnen.

## Inhalt

1	Sicherheit .....	6
1.1	Bestimmungsgemäße Verwendung .....	7
1.2	Fehlgebrauch.....	7
1.3	Sicherheit zu bestimmten Personengruppen.....	7
1.4	Restgefahren .....	7
1.5	Sicherheit und Warnungen .....	8
1.6	Allgemeine Sicherheitshinweise .....	8
2	Aufstellen und Anschließen .....	9
2.1	Gerät ausrichten.....	10
2.2	Wasserzu- und -ablauf .....	10
3	Inbetriebnahme .....	12
4	Waschprogramme.....	14
4.1	Programmwahl.....	15
4.2	Waschsymbole .....	19
4.3	Energie und Wasser einsparen.....	21
4.4	Tipps zur Fleckenbehandlung.....	21
5	Reinigung und Pflege .....	23
6	Störungen / Fehler beheben .....	25
7	Ersatzteile/ Kundenservice .....	28
8	Garantiebedingungen .....	29
9	Entsorgung .....	30

# 1 Sicherheit

---

Alle Sicherheitshinweise in dieser Gebrauchsanweisung sind mit einem Warnsymbol versehen. Sie weisen frühzeitig auf mögliche Gefahren hin. Diese Informationen unbedingt lesen und befolgen.

## Erklärung der Sicherheitshinweise

### **GEFAHR**

Bezeichnet eine gefährliche Situation, welche bei Nichtbeachtung zum Tod oder zu schwerwiegenden Verletzungen führt!

### **WARNUNG**

Bezeichnet eine gefährliche Situation, welche bei Nichtbeachtung zum Tod oder zu schwerwiegenden Verletzungen führen kann!

### **VORSICHT**

Bezeichnet eine gefährliche Situation, welche bei Nichtbeachtung zu leichten oder mäßigen Verletzungen führen kann!

### **ACHTUNG**

Bezeichnet eine Situation, welche bei Nichtbeachtung zu Sachschäden führt.

 **STROMSCHLAGGEFAHR!**

 **VERBRÜHUNGSGEFAHR!**

 **BRANDGEFAHR!**

-  ➤ Informationen und Hinweise, die zu beachten sind.
- Markiert eine Aufzählung
- ✓ Markiert Prüfungsschritte der Reihe nach
- 1. Markiert Arbeitsschritte der Reihe nach
- Beschreibt die Reaktion des Gerätes auf den Arbeitsschritt

## 1.1 Bestimmungsgemäße Verwendung

- Gerät ist für die Verwendung im Haushalt bestimmt.
- Gerät eignet sich zum Reinigen von Textilien. Jede darüber hinaus gehende Verwendung gilt als nicht bestimmungsgemäß.
- Gerät nicht anders bedienen als in dieser Gebrauchsanweisung beschrieben, andernfalls entfällt im Schadensfall der Garantieanspruch.
- Gerät ist nicht für die Verwendung im Außenbereich bestimmt.
- Zur bestimmungsgemäßen Verwendung gehört auch die Einhaltung der vom Hersteller vorgeschriebenen Reinigungs- und Pflegebedingungen. Umbauten oder Veränderungen an dem Gerät sind aus Sicherheitsgründen nicht zulässig.

## 1.2 Fehlgebrauch

Folgende Tätigkeiten gelten als Fehlgebrauch und sind somit untersagt:

- Für die gewerbliche Nutzung ist das Gerät nicht geeignet.
- Gerät nicht mit Mehrfachsteckdosen am Stromnetz anschließen.
- Netzkabel und Schläuche nicht auf Spannung verlegen.
- Netzkabel nicht knicken.
- Gerät so aufstellen, dass der Netzstecker zugänglich ist.
- Netzstecker nicht am Kabel aus der Steckdose ziehen.
- Niemals Lösungsmittel in das Gerät füllen.
- Keine entflammaren Produkte oder Gegenstände, die mit entflammaren Produkten benetzt sind, in das Gerät oder in die Nähe des Geräts stellen.

## 1.3 Sicherheit zu bestimmten Personengruppen

### **GEFAHR**

#### **ERSTICKUNGSGEFAHR!**

Verpackungsteile (z.B. Folien, Styropor) können für Kinder gefährlich sein. Verpackungsmaterial von Kindern fernhalten.

### **WARNUNG**

#### **VERGIFTUNGSGEFAHR!**

Waschmittel ist korrosiv! Kinder fernhalten.

## 1.4 Restgefahren

### **GEFAHR**

#### **STROMSCHLAGGEFAHR!**

- Netzstecker am Elektrokabel beim Einstecken und Herausziehen nie mit feuchten oder nassen Händen anfassen.
- Im Notfall sofort den Netzstecker aus der Steckdose ziehen.
- Vor jedem Reinigungs- und Pflegeeingriff den Netzstecker aus der Steckdose ziehen.
- Ein beschädigtes Netzkabel unverzüglich durch den Lieferanten, Fachhändler oder Kundendienst ersetzen lassen. Wenn Kabel oder Netzstecker beschädigt sind, das Gerät nicht mehr benutzen.
- Außer den in dieser Gebrauchsanweisung beschriebenen Reinigungs- und Pflegearbeiten keine weiteren Eingriffe am Gerät vornehmen.

## 1.5 Sicherheit und Warnungen

### **GEFAHR**

#### **STROMSCHLAGGEFAHR!**

- Den Stecker am Elektrokabel beim Einstecken und Herausziehen nie mit feuchten oder nassen Händen anfassen.
- Gerät nur nach Angaben der Gebrauchsanweisung montieren und anschließen.
- Im Notfall sofort den Stecker aus der Steckdose ziehen.
- Stecker nicht am Kabel aus der Steckdose ziehen.
- Vor jedem Reinigungs- oder Wartungseingriff den Stecker aus der Steckdose ziehen.
- Ein beschädigtes Netzkabel unverzüglich durch unseren Kundendienst ersetzen lassen.
- Sind Kabel oder Stecker beschädigt, Gerät nicht mehr benutzen.
- Außer den in dieser Gebrauchsanweisung beschriebenen Reinigungs- und Wartungsarbeiten keine Eingriffe am Gerät vornehmen.
- Keine elektrischen Geräte innerhalb des Lagerraumes betreiben, die nicht vom Hersteller freigegeben sind.

## 1.6 Allgemeine Sicherheitshinweise

- Vor jedem Reinigungs- oder Wartungseingriff den Netzstecker aus der Steckdose ziehen bzw. die Stromversorgung abschalten.
- Ein beschädigtes Netzkabel unverzüglich durch den Lieferanten, Fachhändler oder Kundendienst ersetzen lassen. Wenn Kabel oder Stecker beschädigt sind, das Gerät nicht mehr benutzen.
- Außer den in dieser Gebrauchsanweisung beschriebenen Reinigungs- und Wartungsarbeiten keine Eingriffe am Gerät vornehmen.
- Gerät nie unnötig eingeschaltet lassen.
- Wasserhahn schließen, wenn das Gerät nicht gebraucht wird.
- Gerät außen mit einem feuchten Tuch reinigen, keine Scheuermittel verwenden.
- Gerätetür ist mit einem automatischen Verriegelungssystem versehen. Die Gerätetür lässt sich erst ca. 2-3 Minuten nach Ende des Waschvorganges öffnen.
- Türe niemals gewaltsam öffnen oder wenn sich noch Wasser im Gerät befindet.
- Falls erforderlich kann das Netzkabel durch den Kundendienst ersetzen lassen.
- Nicht in die drehende Trommel fassen. Verletzungsgefahr!

### **ACHTUNG**

#### **SACHSCHADEN**

Nicht auf das Gerät steigen.



## 2 Aufstellen und Anschließen

### Gerät auspacken

Die Verpackung muss unbeschädigt sein. Das Gerät auf Transportschäden überprüfen. Ein beschädigtes Gerät auf keinen Fall anschließen. Im Schadensfall an den Lieferanten wenden.

### **WARNUNG**

#### ERSTICKUNGSGEFAHR!

Verpackungsteile (z.B. Folien, Styropor) können für Kinder gefährlich sein. Verpackungsmaterial von Kindern fernhalten!

#### Transportschutz entfernen

Das Gerät sowie Teile der Innenausstattung sind für den Transport geschützt. Alle Klebebänder und Transportbolzen entfernen.

### **ACHTUNG**

#### SACHSCHADEN!

Es besteht die Gefahr, dass das Gerät beim Schleudern vom Sockel fällt. Beim Aufstellen auf einem bauseitig vorhandenen Sockel (Betonsockel oder gemauerter Sockel) das Gerät durch Spannlaschen sichern.

1. Vier Transportschrauben mit dem Schraubenschlüssel lösen. Nicht die feste Vorrichtung des Abflussrohres demontieren (s. Abb.).
2. Transportschraube leicht drehen und mit den Transportbolzen (Gummi-Kunststoffführung) komplett herausziehen.
3. Schraublöcher mit den mitgelieferten Verschlusskappen schließen.

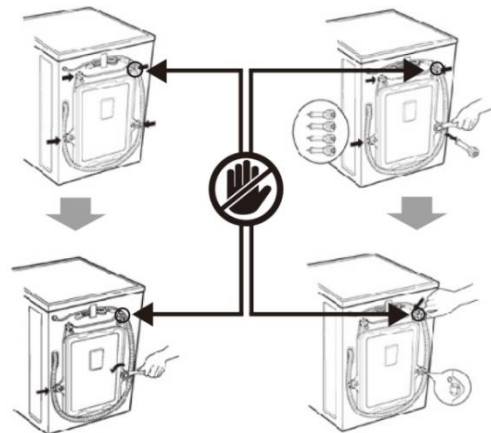

- Nicht entfernte Transportschrauben verursachen heftige Vibrationen und Lärm.
- Transportschrauben für einen weiteren Transport des Gerätes aufbewahren.

## Aufstellungsort des Geräts

1. Gerät auf einem horizontalen, soliden Boden aufstellen.
2. Gerät muss waagrecht ausgerichtet sein.  
Wenn man das Gerät auf einem ungeeigneten Boden aufstellt, könnten starke Vibrationen, beträchtlicher Lärm und eine Funktionsstörung entstehen.
3. Ausreichende Freiräume lassen:  
→ -rechts und links 2 cm  
→ -hinten 10 cm

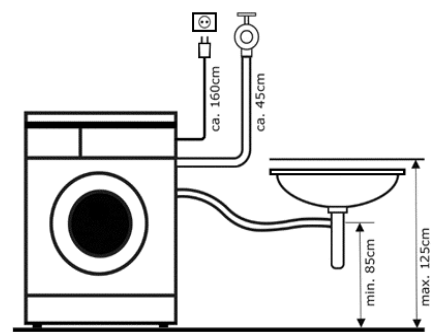

	<ul style="list-style-type: none"> <li>➤ Gerät darf nicht wackeln.</li> <li>➤ Alle verstellbaren Standfüße müssen festen Bodenkontakt haben.</li> <li>➤ Keine Holzstücke oder ähnliches unterlegen.</li> </ul>
-----------------------------------------------------------------------------------	----------------------------------------------------------------------------------------------------------------------------------------------------------------------------------------------------------------

### 2.1 Gerät ausrichten

Das Ausrichten des Gerätes ist wichtig, da dieses ansonsten beim Schleudern vibriert und die Lager dadurch vorzeitig verschleiben können. Bei geringfügig unebener Bodenfläche das Gerät mit den vorderen Füßen ausgleichen.

Die Füße so einstellen, dass das Gerät im Gleichgewicht ist und stabil auf dem Boden steht.

1. Mit dem mitgelieferten Montageschlüssel die Kontermutter des ersten Standfußes lösen.
2. Höhe einstellen
3. Waagerechten Stand überprüfen.
4. Den zweiten Standfuß (B) einstellen.
5. Kontermuttern (A) mit dem Montageschlüssel festziehen.

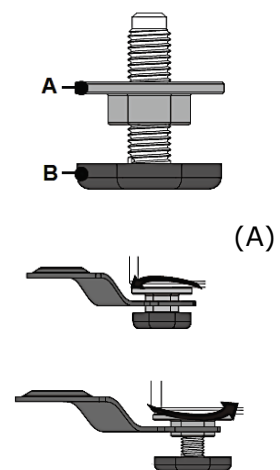

### 2.2 Wasserzu- und -ablauf

Den Wasserzulaufschlauch an der Rückseite des Gerätes anschließen.

Wasserzulauf: Nur Kaltwasser

Wasserhahn:  $\frac{3}{4}$ " Schlauchverschraubung

In den Anschlüssen beider Rohrenden befinden sich zwei Dichtungen, um das Austreten von Wasser zu verhindern.

#### Anschlusschema - Kaltwasseranschluss

Der Anschluss an den Wasserhahn erfolgt mit dem vom Hersteller gelieferten Schlauch. Das geknickte Ende an der Rückseite des Gerätes und das gerade Teil am Wasserhahn anschließen.

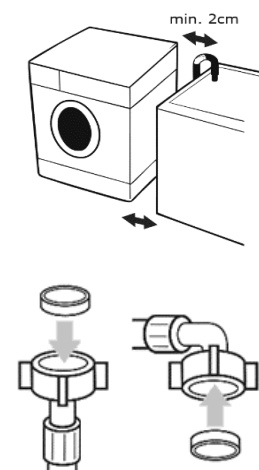

## Verwendung eines Krümmers

Den Ablaufschlauch mit dem Krümmer in Position bringen.  
Krümmer ca. 80 – 100 cm über dem Fußboden montieren.  
Sicherstellen, dass der Schlauch nicht auf den Boden fallen kann und das austretende Wasser sicher abfließt.

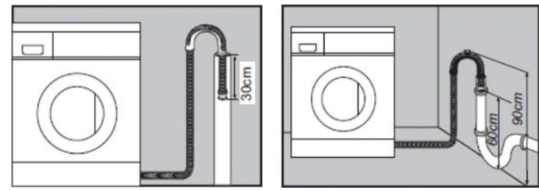

Um Wasseraustritt zu vermeiden:  
Beide Überwurfmuttern mit je einer Dichtung versehen und gut festschrauben.  
(Dichtung ist unter Umständen schon montiert, bitte prüfen.)

## Wasserablauf

Den Wasserabflussschlauch mit einem Hebeseil (nicht im Lieferumfang enthalten) befestigen, wenn dieses z.B. in ein Waschbecken geleitet wird.  
Ist das Gerät an ein eingebautes Abpumpsystem angeschlossen, prüfen, ob letzteres mit einem Lüftungsloch ausgestattet ist, um ein gleichzeitiges Zulaufen und Abpumpen von Wasser (Siphon – Effekt) zu vermeiden.

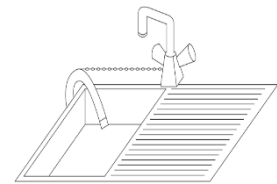

## Elektrischer Anschluss

- Alle elektrischen Anschlüsse von einem Fachmann und unter Beachtung der Herstellervorschriften sowie der örtlichen Sicherheitsvorschriften ausführen lassen.
- Angaben über Spannung, Leistungsaufnahme und Absicherung siehe technische Daten.
- Anschluss darf nur über eine vorschriftsmäßig installierte und geerdete Schutzkontakt-Steckdose erfolgen.
- Erdung ist gesetzlich vorgeschrieben.
- Hersteller lehnt jede Verantwortung für eventuelle Schäden an Personen, Haustieren oder Sachen ab, die infolge Nichtbeachtung der o.g. Vorschriften entstehen.
- Keine Mehrfachstecker oder Verlängerungskabel verwenden.
- Zugriff zum Netzstecker muss nach der Installation jederzeit gewährleistet sein oder es muss möglich sein, die Netztrennung über einen zweipoligen Schalter zu erreichen.
- Gerät nicht in Betrieb nehmen, wenn sie während des Transportes beschädigt wurde. In diesem Fall den Kundendienst benachrichtigen.
- Austausch des Netzkabels nur durch den Kundendienst vornehmen lassen.
- Gerät nur im Haushalt und für den angegebenen Zweck verwenden.
- Gerät einschalten, indem man den Netzstecker in die Steckdose steckt.

## 3 Inbetriebnahme

### Erster Waschgang

Um die werkseitigen Schmutz- und Fettreste von der Trommel zu entfernen und um ein Verschmutzen der Textilien zu vermeiden, einen Waschgang mit etwas Waschmittel, ohne Textilien starten.

### Textilien vorbereiten



- Reisverschlüsse, Druckknöpfe und Haken schließen, damit sie sich nicht in anderen Textilien verfangen.
- Nadeln, Schnallen und andere harte Objekte entfernen, damit sie den Innenraum des Geräts nicht verkratzen.
- Taschen leeren. Ärmelaufschläge herunterkrempeln und synthetische Textilien auf links drehen, um Flusenbildung zu vermeiden.
- Bänder und Schärpen festbinden, damit sie sich nicht verwirren.
- Flecken vorbehandeln.
- Stark verschmutzte Textilien von leicht verschmutzten trennen.
- Dunkle und helle Farben sowie farbechte und nicht farbechte Textilien trennen.

### Türverriegelung

Das Gerät ist mit einer automatischen Türverriegelung ausgestattet

Nach dem Programmstart ist die Türverriegelung automatisch aktiv und die Anzeige « TÜRVERRIEGELUNG AKTIVIERT  (c) leuchtet auf.

Die Tür ist verriegelt.

	<p>➤ Die Tür ist während eines laufenden Programms immer verriegelt. Es ist nicht möglich, die Tür zu öffnen, während die Betriebsanzeige « TÜRVERRIEGELUNG AKTIVIERT  » (C) leuchtet. Die Tür mit Gewalt zu öffnen kann das Gerät ernsthaft beschädigen.</p>
-------------------------------------------------------------------------------------	--------------------------------------------------------------------------------------------------------------------------------------------------------------------------------------------------------------------------------------------------------------------------------------------------------------------------------------------------

### Notfallöffnung der Gerätetür

Im Falle, dass sich die Tür nicht mehr auf dem normalen Weg öffnen lässt, z. B. aufgrund eines Stromausfalls oder anderer besonderer Umstände, ist es möglich die Tür notfallmäßig zu öffnen.

1. Die Tür niemals notfallmäßig, wenn das Gerät normal arbeitet, öffnen.
2. Um die Tür notfallmäßig zu öffnen, sicherstellen, dass die Trommel sich nicht dreht, das Wasser innerhalb der Trommel abgekühlt ist ( $< 40\text{ °C}$ ) und der Wasserstand unterhalb der Wäschebeladung liegt. Wenn der Wasserstand oberhalb der Wäschebeladung liegt, ist es erforderlich, Wasser abzulassen; z. B. durch langsames Herausdrehen des Ablaufpumpensieb.
3. Die Abdeckung (A) des Ablaufpumpensiebs (B) öffnen und ziehen den Ring (C) zur Notfallöffnung der Tür leicht nach unten (s. Abb. unten), bis Sie ein leises Geräusch hören (= Entriegelung der Tür).

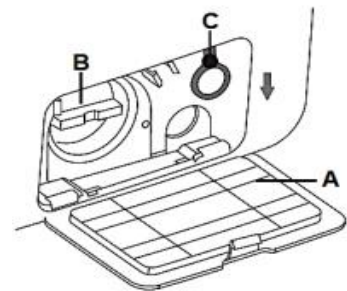

	<ul style="list-style-type: none"> <li>➤ Es ist nicht möglich, die Tür zu öffnen, während die Türverriegelung aktiviert ist. Öffnen Sie die Tür niemals mit Gewalt. Die Tür mit Gewalt zu öffnen, kann das Gerät ernsthaft beschädigen. <b>BESCHÄDIGUNGSGEFAHR!</b></li> <li>➤ Jegliche Schäden am Gerät oder an der Tür, die durch gewaltsame Öffnung der Tür entstehen, unterliegen weder der Garantie noch der Gewährleistung!</li> </ul>
-----------------------------------------------------------------------------------	----------------------------------------------------------------------------------------------------------------------------------------------------------------------------------------------------------------------------------------------------------------------------------------------------------------------------------------------------------------------------------------------------------------------------------------------

## Waschtrommel beladen

Textilien locker in das Gerät legen, um ein bestmögliches Reinigungsergebnis zu erzielen. Gerät richtig beladen und die passende Einstellung für die Wäschemenge wählen. Überladung und eine zu niedrig gewählte Einstellung für die Wäschemenge können:

- das Waschergebnis mindern,
  - die Knitterbildung fördern,
  - übermäßig viele Flusen erzeugen.
- Bei jeder Ladung große und kleine Textilien mischen. Alles gleichmäßig verteilen, um das Gleichgewicht im Gerät zu erhalten. Eine ungleichmäßige Ladung kann das Gerät beim Schleudern zum Vibrieren bringen.
  - Waschzeit verkürzen, eine Einstellung für eine geringe Wäschemenge verwenden. Bei einer Ladung mit nur wenigen kleinen Textilien reicht eine kürzere Waschzeit aus.
  - Niemals Textilien in eine mit Benzin bespritztes Gerät geben. Warten bis die entflammaren Lösungsmittel verdampft sind, sonst kann dies das Gerät beschädigen.

## Waschmittelfach

Die drei Waschmittelfächer wie folgt benutzen:

- 1 Waschmittel für Hauptwaschgang
- 2 Waschmittel für Vorwäsche
- 3 Weichspüler

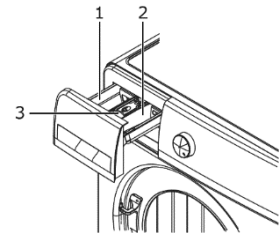

Es ist wichtig, je nach Wäschetyp die richtige Menge an Waschmittel zu verwenden. Die Menge des Waschmittels hängt von folgenden Faktoren ab:

## Wasserhärte

Welchen PH-Wert hat das Wasser in Ihrer Region (eventuell Wasserwerk fragen)?

## Verschmutzungsgrad

Bei stark verschmutzten Textilien, mehr Waschmittel verwenden.

## Wäschemenge

Je kleiner die Waschmenge ist, desto geringer sollte die Menge des Waschmittels sein.

	<ul style="list-style-type: none"> <li>➤ Keine Waschmittel verwenden, die Chlor und Schwefel enthalten.</li> <li>➤ Dosierungsempfehlung auf der Waschmittelpackung beachten.</li> <li>➤ Überdosierung führt zu extremer Schaumbildung.</li> <li>➤ Unterdosierung kann zu grauen Textilien führen.</li> <li>➤ Flüssigweichspüler in die Weichspülkammer geben.</li> <li>➤ Linie für den maximalen Füllstand nicht überschreiten. Eine Überfüllung kann dazu führen, dass der Weichspüler zu früh abgegeben wird und Flecken auf den Kleidungsstücken entstehen.</li> <li>➤ Waschmittelfach nicht öffnen, während das Wasser zuläuft.</li> </ul>
-------------------------------------------------------------------------------------	------------------------------------------------------------------------------------------------------------------------------------------------------------------------------------------------------------------------------------------------------------------------------------------------------------------------------------------------------------------------------------------------------------------------------------------------------------------------------------------------------------------------------------------------------------------------------------------------------------------------------------------------

## 4 Waschprogramme

Waschprogramm	Nennkapazität Waschen in kg 1)	Programmdauer Std:Min	Höchste Wäschetemperatur**	Energieverbrauch in kWh/Zyklus	Wasserverbrauch in kWh/Zyklus	Restfeuchte in % /
Baumwolle	8.0	76	95	1.610	69	72.0
Vorwäsche	6.0	108	95	1.800	80	72.0
ECO 40-60	8.0	206	40	0.802	60	53.9
20°C	4.0	50	20	0.120	42	82.0 %
Feinwäsche	4.0	43	40	0.490	58	79.0
Trommelreinigung	0.0	83	95	1.500	60	-
Schleudern / Abpumpen	8.0	11	/	0.050	0	73.0
Spülen & Schleudern	8.0	17	/	0.060	18	73.0
Hygiene	4.0	92	60	0.820	69	74.0
Bettwäsche	6.0	65	60	0.800	48	72.0
Intensiv	8.0	128	40	0.840	49	73.0
Sport	3.0	35	35	0.460	46	76.0
Hemden	3.0	45	40	0.480	46	76.0
Wolle	2.0	44	20	0.110	58	78.0
Schnell	2.0	18	30	0.470	36	90.0
Mix	4.0	45	40	0.500	50	75.0

**\*\* Diese Werte sind Richtwerte und können vom tatsächlichen Gebrauch abweichen\*\***  
**Energieverbrauch**

Program	Nennkapazität	Höchste Wäschemperatur ** °C	Schleuderdrehzahl	Programmdauer Std:Min	Restfeuchte in % /
"eco 40-60 °C"	8	36	1400	3:38	53.90
	4	28	1400	2:48	53.90
	2	25	1400	2:48	53.90

#### 4.1 Programmwahl

Die zutreffende Programmwahl bitte abstimmen mit Art, Menge und Verschmutzungsgrad der zu waschenden Wäschestücke:

Temperatur	Verschmutzungsgrad
90 °C	Stark beschmutzte Kochwäsche weiß, Baumwolle oder Leinen (z.B. Tücher, Bettwäsche, Schürzen)
60 °C	Mäßig beschmutzte Buntwäsche, Synthetik (z.B. Pyjamas) Leicht beschmutzte Kochwäsche (z.B. Unterwäsche)
40 °C, 30 °C, Kalt	Leicht bis normal beschmutzte Buntwäsche, Synthetik, Wolle. Es ist empfehlenswert, Wolle kalt oder bei 30 °C zu waschen.

## Waschprogramm starten

1. Textilien in die Trommel legen.
2. Tür schließen.
3. Gerät mit der „Ein/Aus“ Taste (6) einschalten.
4. Waschmittel in die Kammer für Haupt- und Vorwäsche geben.  
(Nur Waschmittel für Vorwäsche einfüllen, wenn auch eine Vorwäsche gewählt ist).
5. Waschprogramm mit dem „Programmwähler“ (1) auswählen
6. Eventuell Temperatur (2) des Waschprogramms ändern
7. Schleuderdrehzahl (3) ändern sofern änderbar.
8. Start/Pause“ (5) drücken.
  - Aktueller „Programmstatus“ leuchtet auf und signalisiert waschen, spülen bzw. schleudern.
  - Nach Ablauf des Waschprogramms ertönt ein Signalton und nach ca. 2 Minuten lässt die Gerätetür öffnen.

	<ul style="list-style-type: none"><li>➤ Vor dem Start des Geräts den Wasseranschluss aufdrehen.</li><li>➤ Während das Waschprogramm aktiv ist, besteht keine Möglichkeit eine zusätzliche Funktion auszuwählen</li><li>➤ Schleuderdrehzahl und Temperaturwahl sind in einigen Waschprogrammen begrenzt wählbar.</li><li>➤ Am Ende eines Waschprogramms das Gerät immer mit der Ein/Aus Taste ausschalten, um alle Einstellungen zu löschen.</li><li>➤ Gerät nicht überladen siehe Programmtabelle „Beladung max“</li><li>➤ Nach dem Start eines Waschprogramms ermittelt das Gerät, das Gewicht der sich in der Waschtrommel befindliche Wäsche. Abhängig davon sind Wasserverbrauch und Waschzeit. Je nach Temperatur, Wäschesorten, Wasserdruck passt sich</li><li>➤ Wenn während der Programmwahl keine Tasteneingabe erfolgt, schaltet sich das Gerät automatisch ab und die Anzeigen erloschen.</li></ul>
-------------------------------------------------------------------------------------	----------------------------------------------------------------------------------------------------------------------------------------------------------------------------------------------------------------------------------------------------------------------------------------------------------------------------------------------------------------------------------------------------------------------------------------------------------------------------------------------------------------------------------------------------------------------------------------------------------------------------------------------------------------------------------------------------------------------------------------------------------------------------------------------------------------------------------------------------------------------------------------------------------------

## Akustische Signale

Akustische Signale aktivieren/deaktivieren

Drücken und halten die Taste (2 & 3) gleichzeitig für 3 Sekunden, um das akustische Signal zu aktivieren / deaktivieren.



## Vorwaschen

Für besonders stark verschmutzte Textilien mit starken Flecken (Blut, eiweißhaltige Flecken usw.) vor dem Waschprogramm Vorwäsche auswählen.

1. Gerät einschalten (6)
2. Programmwahl (1) auf Vorwäsche drehen.
3. Waschmittelkammer (2) befüllen
4. „Start/Pause“ (5) drücken.  
→ Vorwäsche startet.  
→ Nach dem Vorwaschgang, ein Waschprogramm auswählen und die Waschmittelkammer I mit Waschmittel befüllen.
5. Waschprogramm mit Start/Pause (5) starten.



- Man kann die Funktion „Vorwäsche“ mit allen Programmen außer „Trommelreinigung, Schleudern, Kurz und Spülen + Schleudern“ auswählen.

## Startzeitverzögerung

Diese Funktion auswählen, um das Waschprogramm zu einem späteren Zeitpunkt zu starten.

### Aktivieren

1. Waschprogramm auswählen (1).
2. Taste „Startzeitverzögerung“ (4) drücken, 3-24 Std einstellbar
3. Taste „Start/Pause“ (5) drücken.
4. Waschprogramm mit Startzeitverzögerung ist aktiviert.

### Deaktivieren

Um die Startzeitverzögerungsfunktion abubrechen, auf die Ein / Aus Taste drücken (6) drücken.



- Bei Aktivierung der Startzeitverzögerung kann man während der Phase vor dem Start des Waschzyklus auf die Trommel zugreifen.
- Die Startzeitverzögerung muss länger als die Waschprogrammdauer sein, weil die eingestellte Startzeitverzögerung das Ende des Waschprogramms definiert.
- Keine Flüssigwaschmittel verwenden, wenn die Startzeitverzögerung aktiviert ist.
- Die Startzeitverzögerung ist nicht für alle Programme wählbar

## Kindersicherung

Kindersicherung einstellen, um zu verhindern, dass Kinder das Gerät benutzen oder Einstellungen umprogrammieren.

### Aktivieren

1. Wenn das Gerät ein Waschprogramm gestartet hat, die Taste „Temp“ (2) und die Taste „Schleudern“ (3) mindestens 3 Sek. lang drücken.  
→ Die Anzeige (e ) leuchtet, Kindersicherung ist aktiv.  
→ Alle Bedientasten (außer der « EIN / AUS » - TASTE 6) und die Einstellungen des Programmwählers sind gesperrt.

### Deaktivieren

Das Gerät muss eingeschaltet sein.

1. Auf die Taste Temp. (2) und Schleudern (3) für 3 Sek. drücken.  
→ Die Anzeige (e ) Kindersicherung erlischt  
→ Alle Bedientasten sind wieder aktiv.

## Trommelreinigung

Die Trommelreinigung ist ein spezieller Waschgang zur Säuberung des Innenraums des Geräts. Dieser Waschgang benutzt ein höheres Wasserniveau und eine höhere Schleuderdrehzahl. Diesen Waschgang regelmäßig durchführen.

1. Waschgang starten.
2. Trommel leeren.
3. Waschmittekammer öffnen und im Hauptwaschmittelfach I Entkalker einfüllen.
4. Gerät mit der Taste Ein/Aus (6) einschalten.
5. Programm «Trommelreinigung» wählen.
6. Taste Start/Pause (5) drücken und das Programm starten.

- Kein zusätzliches Waschmittel in die Waschmittelschublade füllen. Das könnte zu einem Überlauf des Gerätes führen.

## Zusatzfunktionen

FUNKTION « TEMP. » = Auswahl der Waschtemperatur

FUNKTION « DREHZAHL » = Auswahl der Schleuderdrehzahl

FUNKTION « ZEITVORWAHL » = Startzeitvorwahl

FUNKTION « KINDERSICHERUNG » =Tastensperre (EIN / AUS)

FUNKTION « AKUSTISCHES SIGNAL » = AKUSTISCHES SIGNAL (EIN / AUS)

- 1) Auf die entsprechende(n) Taste(n) drücken, um eine zusätzliche Funktion zu wählen oder zu ändern.
- 2) Auf die entsprechende(n) Taste(n) einmal oder so oft (je nach gewählter Funktion), bis die gewünschte Funktion oder Kombination<sup>12</sup> durch Aufleuchten der entsprechenden Anzeige(n) leuchtet, drücken.

Ist das eingestellte Waschprogramm nicht mit der / die gewünschte Funktion(en) / kombinierbar, sind diese Funktionen nicht wählbar oder die entsprechenden Anzeigen blinken für 3 Sekunden und die Anzeige schalten sich aus. (abhängig vom Gerätemodell).

## 4.2 Waschsymbole

Die heute in Europa üblichen Textilpflegesymbole wurden von der Internationalen Organisation für Textilpflegekennzeichen HGINETEXH (Groupement International d'Etiquetage pour l'Entretien des Textiles) mit Sitz in Paris im Jahr 1975 eingeführt. Sie sind festgeschrieben in einer ISO-Norm (ISO 3758) von 1991 und der Euro-Norm EN 23758 von 1994. Diese Norm ist für alle europäischen Länder (EU) verbindlich, und gilt auch in der Schweiz und in Israel.







<b>Waschen</b>	
	Maschinenwäsche. Die Ziffer gibt die höchstmögliche Waschtemperatur an.
	Maschinenwäsche. Der Balken unter dem Behälter bedeutet Schonschleudern.
	Maschinenwäsche. Unterbrochener Balken (manchmal auch Doppelbalken): Besonders schonendes Waschen - nur Feinwaschgang oder Wollwaschgang (bei 30 Grad, andere Temperaturen entsprechend).
	Handwäsche. (kalt oder lauwarm, max. 40 °C, besser 30 °C)
	Kalt waschen (Kein Symbol nach ISO 3758; wird jedoch öfters verwendet)
	Nicht waschen (das heißt meist: reinigen) - manchmal wird das Andreaskreuz durch ein x oder xx ersetzt.
	Keine Handwäsche
	Nicht wringen, dieses Symbol ist in Europa nicht üblich, sondern wird hauptsächlich in Japan verwendet.



## **Bleichen**

Das Bleichen mit Chlor ist nicht mehr üblich. Ist das Bleichen explizit verboten, sollte man allerdings auch Fleckensalze und bleichende Fleckentfernungsmittel mit Vorsicht verwenden.

	Bleichen erlaubt
-------------------------------------------------------------------------------------	------------------

	Chlorbleiche möglich
	Chlorbleiche nicht möglich (Das Bleichen mit Chlor ist nicht mehr üblich.)
<b>Bügeln</b>	
	Bügeln heiß - Höchsttemperatur: 200 °C
	Bügeln warm - Höchsttemperatur: 150 °C
	Bügeln lauwarm - Höchsttemperatur: 110 °C
	Nicht bügeln

<b>Chemische Reinigung</b>	
	Schonende Reinigung (zwei Balken: extrem schonende Reinigung)
	Reinigen mit allen allgemein üblichen Lösungsmitteln (veraltet, nicht mehr erlaubt)
	Reinigen mit Kohlenwasserstofflösungsmittel
	Reinigung mit Perchlorethylen
	Professionelle Nassreinigung
	Keine chemische Reinigung

<b>Textilien trocknen</b>	
	Trommelrocknen möglich
	Trommelrocknen bei hohen Temperaturen
	Trommelrocknen bei niedriger Temperatur
	Nicht im Trommelrockner trocknen

### 4.3 Energie und Wasser einsparen

- Das Beachten der nachfolgenden Hinweise hat positiven Einfluss auf Energie- und Wasserverbrauch und die Lebensdauer des Gerätes. Ebenfalls lassen sich Kundendienst-einsätze vermeiden.
- Hinweise zur Beladung beachten (siehe Tabelle Programmtabelle.)
- Fremdmaterial vor dem Beladen z.B. Taschen leeren, da diese das Reinigen erschweren und Filter (teilweise) verstopfen können. Fremdkörper können, insbesondere bei nicht sachgemäßem Einsetzen von Filtern oder Betrieb ohne Filter, in das wasserführenden System gelangen. Unsachgemäßer Gebrauch kann zu kostenpflichtigen Kundendiensteinsätzen führen.
- Abhängig von den Kleidungsstücken und der Verschmutzung ein geeignetes Programm auswählen. Angaben zu Energie-, Wasserverbrauch, Dauer und Temperaturen beachten.
- Waschmittel korrekt dosieren und die Einstellung der Wasserenthärtung prüfen.
- Reinigungs- und Pflegehinweise beachten. (s. Kapitel 6 „Reinigung und Pflege“)
- Das effizienteste Programm in Bezug auf den Energie- und Wasserverbrauch ist in der Regel das mit längerer Laufzeit und niedrigeren Temperatur.

### 4.4 Tipps zur Fleckenbehandlung

- Fleckige, stark verschmutzte oder ölige Textilien muss man gegebenenfalls vorbehandeln oder einweichen.
- Einweichen hilft, proteinhaltige Flecken wie Blut, Milch oder Gras zu entfernen.
- Vorbehandeln hilft, Verschmutzungen vor dem Waschen zu lösen.
- Warmes Wasser benutzen, um Textilien mit Flecken einzuweichen oder vorher zu behandeln. Heißes Wasser kann Flecken fixieren.
- Die meisten Flecken lassen sich einfacher entfernen, wenn sie noch frisch sind.
- Vor der Fleckenbehandlung klären, um was für einen Fleck es sich handelt, wie alt der Fleck ist, um welchen Stoff es sich handelt und ob dieser Stoff farbecht ist. (Das Pflegeetikett prüfen.)
- Waschen und Trocknen kann bestimmte Flecken fixieren.
- Mit kaltem oder warmem Wasser beginnen.
- Bei empfohlener Bleiche, ein Mittel verwenden, das den Stoff nicht beeinträchtigt.
- Betroffene Stelle mit dem Fleck nach unten auf ein Papierhandtuch oder ein weißes Tuch legen.
- Fleckenentferner von hinten auf den Fleck auftragen. So wird der Fleck aus dem Stoff heraus- anstatt durch ihn hindurchgepresst.

<b>Fleckenart</b>	<b>Behandlungsmethode</b>
Blut	Sofort in KALTEM Wasser ausspülen. Bleibt der Fleck hartnäckig, in kaltem Wasser mit Gallseife einweichen.
Kaugummi	Kaugummi mit Eis in einem Plastikbeutel aushärten lassen. So viel wie möglich abkratzen und mit Waschbenzin abtupfen.
Kakao, Schokolade	Mit KALTEM Wasser abtupfen und mit Gallseife einweichen. Bleibt der Fleck hartnäckig, etwas Waschmittel einreiben und in kaltem Wasser ausspülen.
Kaffee	Schnell abwischen und in KALTEM Wasser ausspülen. Etwas Waschmittel einreiben und mit der für den Stoff maximal zulässigen Temperatur waschen.
Sahne/Milch	Schnell abwischen und in KALTEM Wasser ausspülen. Etwas Waschmittel einreiben und mit der für den Stoff maximal zulässigen Temperatur waschen.
Eiscreme	Ist der Fleck noch sichtbar, mit Waschbenzin abtupfen.
Deodorant	Betroffene Stelle mit Essig einreiben und dann in KALTEM Wasser ausspülen. Mit Waschbenzin abtupfen. Steife Stellen mit Gallseife behandeln.
Ei	Mit KALTER Gallseife einweichen, ausspülen und normal waschen.
Weichspüler	Betroffene Stelle mit einem Stück Seife einreiben und normal waschen.
Obstflecken	So schnell wie möglich durch Abtupfen mit KALTEM Wasser behandeln. Fleck mit etwas Waschmittel einreiben und normal waschen.
Gras	Stelle mit Waschbenzin abtupfen. Gallseife einreiben und normal waschen.
Schmierfett und Öl	Betroffene Stelle mit dem Fleck nach unten auf ein saugfähiges Tuch legen und von der Rückseite behandeln. Mit Waschbenzin oder Trockenreinigungsmittel abtupfen. Normal waschen.
Eisen oder Rost	Zitronensaft und Salz auftragen und in die Sonne legen. Normal waschen.
Lippenstift	Mit Brennspiritus abtupfen und normal waschen. In WARMEM Wasser mit Waschmittel auswaschen. Stelle mit Zitronensaft anfeuchten, in der Sonne trocknen lassen und normal waschen. Wenn der Fleck hartnäckig bleibt und der Stoff es zulässt, Bleiche verwenden.
Schlamm	Getrockneten Schlamm abbürsten. In kaltem Wasser ausspülen. Bleibt der Fleck hartnäckig, etwas Waschmittel einreiben und normal waschen.
Ölfarben	Frische Farbe abkratzen, mit einem nicht entflammaren Trockenreinigungsmittel abtupfen und normal waschen.
Wasserfarben	Kleidungsstück noch feucht behandeln, in WARMEM Wasser ausspülen und normal waschen.
Brandspuren	Tuch mit Wasserstoffperoxid befeuchten, auf die betroffene Stelle legen und heiß darüber bügeln.

## 5 Reinigung und Pflege

### **GEFAHR**

#### **STROMSCHLAGGEFAHR!**

- Vor jedem Reinigungs- oder Pflegeeingriff den Netzstecker aus der Steckdose ziehen.
- Keine schweren Gegenstände oder Wärmequellen auf die Deckplatte des Geräts stellen, um eine Verformung der Deckplatte zu vermeiden.
- Mit einem weichen Tuch und etwas Reinigungsmittel das Gehäuse außen abwaschen. Kein Benzin oder andere organische Lösungsmittel zum Reinigen verwenden, um die Oberfläche nicht zu beschädigen.
- Bullauge wird bei hoher Waschtemperatur sehr heiß. Babys und Kinder im Allgemeinen vom Gerät fernhalten.
- Gerät niemals in der Nähe von entflammaren und explosiven Gasen verwenden.
- Ein beschädigtes Netzkabel vom Hersteller oder einem zugelassenen technischen Kundendienst austauschen lassen.

#### **Gehäuse reinigen**

Die richtige Pflege des Gerätes kann seine Lebensdauer erhöhen.

1. Gehäuse mit einem weichen Lappen und, wenn nötig, mit etwas milder Spüllauge reinigen und anschließend trockenreiben.
2. Überschüssiges Wasser sofort wegwischen.

#### **Trommel reinigen**

Sofern aufgrund von Metallteilen Rost im Trommelinnern auftritt, diesen sofort mit chlorfreien Reinigungsmitteln entfernen.

#### **Türdichtungsring reinigen**

Nach dem Waschvorgang den Türdichtungsring überprüfen und ggf. Papier und Fremdkörper entfernen.

#### **Waschmittelfächer reinigen**

Nach einer gewissen Zeit hinterlassen Waschmittel und Weichspüler Rückstände in den Waschmittelfächern.

1. Waschmittelfach herausziehen.
2. Abnehmen. Hierfür den Riegel des Einsatzes nach unten drücken, siehe Pfeil.
3. Einsatz nach oben anheben und herausnehmen.
4. Alle Kammern des Waschmittelfachs unter fließendem Wasser reinigen.
5. Waschmittel kann sich auch in der hinteren Öffnung des Waschmittelfachs ansammeln. Nach Bedarf Waschmittelreste mit einer Bürste reinigen.
6. Einsatz für Waschmittelfächer wieder einsetzen.
7. Waschmittelfach in das Gerät einsetzen und schließen.

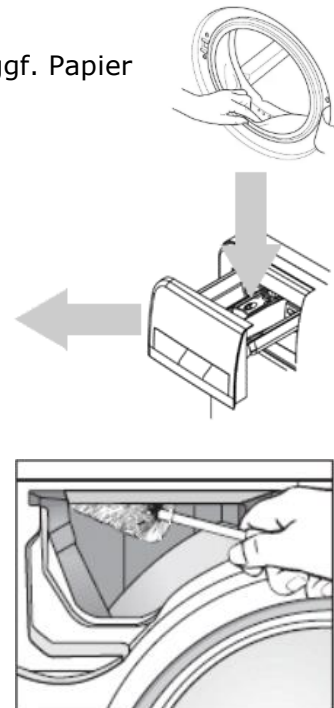

## Wassereinlaufsieb und Wasserlassventile reinigen

Nach einer gewissen Zeit hinterlassen Waschmittel und Weichspüler Rückstände. Es empfiehlt sich daher folgende Reinigung halbjährlich/jährlich.

1. Netzstecker ziehen.
2. Zulaufschlauch vom Wasserhahn entfernen.
3. Wasserzulaufsieb unter laufendem Wasser reinigen.
4. Sieb wieder anschließen.
5. Wassereinlauf von der Rückseite des Gerätes abschrauben.
6. Filternetz vom Wasserventil abnehmen.
7. Sieb unter laufendem Wasser reinigen.
8. Sieb wieder einsetzen.
9. Wassereinlauf wieder einschrauben.
10. Wasserversorgung öffnen und sich versichern, dass der Anschluss dicht ist.

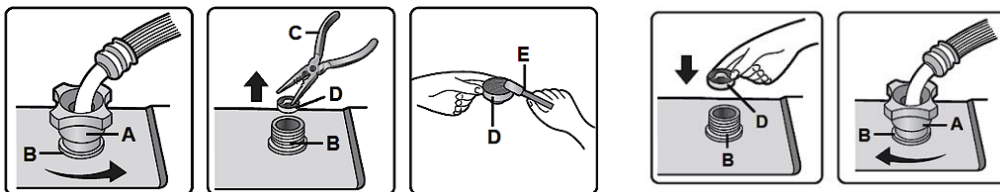

A	Wasserzulaufschlauch
B	Wassereinlassventil
C	Universalzange
D	Wassereinlassfilter
E	Zahnbürste

## Flusensieb reinigen

Das Flusensieb dient dazu, Fremdkörper wie Fäden, Münzen, Nadeln, Knöpfe usw. aufzufangen. Reinigt man das Flusensieb nicht rechtzeitig (alle 10 Waschvorgänge), könnte ein Abflussproblem entstehen.

1. Netzstecker ziehen.
2. Klappe (6) unten rechts an der Gerätefront öffnen.
3. Ablaufschlauch herausziehen und das Wasser in einen bereitgestellten Behälter abfließen lassen.
4. Flusensieb gegen den Uhrzeigersinn herausdrehen.
5. Alle Fremdkörper aus dem Sieb entfernen.
6. Flusensieb nach der Reinigung einsetzen und im Uhrzeigersinn drehen. Flusensieb muss fest verschlossen sein.
7. Klappe (6) wieder schließen.

➤ Flusensieb muss fest verschlossen sein. Es darf kein Wasser austreten.



## 6 Störungen / Fehler beheben

<b>Problem</b>	<b>Ursache / Behebung</b>
Man kann die Tür nicht öffnen.	Es läuft ein Waschprogramm. Kleidung ist zwischen Tür und Türdichtung eingeklemmt.
Gerät startet nicht.	Liegt ein Stromausfall vor? Ist das Netzkabel richtig in eine Steckdose gesteckt? Ist die Maschine eingeschaltet? Ist die Taste Start/Pause gedrückt? Ist eine Startzeitverzögerung programmiert?
Textilien sind gar nicht bzw. nicht ausreichend geschleudert.	Es ist ein Programm ohne Schleudern bzw. mit reduzierter Schleudergeschwindigkeit programmiert. Die Schleudersicherung hat eine schlechte Verteilung der Textilien in der Trommel festgestellt: Textilien neu einlegen und einen neuen Schleuderzyklus programmieren.
Gerät vibriert und ist zu laut.	Ist der Abflussschlauch höher als 1 m über dem Boden platziert? Sind die Transportsicherungen ausgebaut?
Gerät pumpt das Wasser nicht ab.	Wurde ein Spülstopp programmiert? Ist der Abflussschlauch eingefroren oder durch Schmutz verstopft? Ist der Abflussschlauch geknickt oder verformt? Ist das Ende des Abflussschlauches in Wasser getaucht? Befindet sich übermäßig viel Schmutz im Flusensieb?
Trommel ist blockiert.	Überprüfen, ob ein Wäschestück eingeklemmt ist.

Fehlermeldung	Mögliche Ursache	Maßnahmen
E 1 Probleme mit dem Wasserzulauf.	<ul style="list-style-type: none"> <li>• Der Wasserhahn ist geschlossen.</li> <li>• Der Wasserdruck ist zu niedrig.</li> <li>• Der Wasserzulaufschlauch ist gefroren.</li> <li>• Die Filter sind blockiert.</li> </ul>	<ul style="list-style-type: none"> <li>• Öffnen Sie den Wasserhahn.</li> <li>• Warten Sie einige Zeit.</li> <li>• Trauen Sie den Wasserzulaufschlauch auf.</li> <li>• Entnehmen Sie die Filter und reinigen Sie sie.</li> </ul>
E 2 Probleme mit dem Wasserablauf.	<ul style="list-style-type: none"> <li>• Die « START / PAUSE » - Taste ist gedrückt. Das Gerät befindet sich im Pausenmodus.</li> <li>• Der Wasserablaufschlauch ist zu hoch angebracht.</li> <li>• Der Wasserablaufschlauch ist verstopft.</li> <li>• Der Wasserabfluss ist verstopft.</li> <li>• Das Ablaufpumpensieb ist blockiert.</li> </ul>	<ul style="list-style-type: none"> <li>• Taste « START / PAUSE » nochmal drücken, um das eingestellte Programm zu unterbrechen.</li> <li>• Die max. Installationshöhe beträgt 100 cm.</li> <li>• Wasserablaufschlauch demontieren und reinigen</li> <li>• Ablaufpumpensieb demontieren und reinigen.</li> </ul>
E 3 Probleme mit der Türverriegelung	<ul style="list-style-type: none"> <li>• Die Tür ist nicht ordnungsgemäß geschlossen.</li> <li>• Textilien haben sich zwischen Tür und Dichtung verklemmt.</li> <li>• Die Türverriegelung ist defekt.</li> </ul>	<ul style="list-style-type: none"> <li>• Entfernen Sie die Textilien.</li> <li>• Kundendienst kontaktieren</li> <li>• Kundendienst kontaktieren</li> </ul>
E 4	Wasser ist übergelaufen	Gerät ausschalten, Wasserhahn zudrehen und Netzstecker aus der Steckdose ziehen. Kundendienst kontaktieren.
E 5	Elektrischer Motor ist defekt.	Gerät ausschalten, Wasserhahn zudrehen und Netzstecker aus der Steckdose ziehen. Kundendienst kontaktieren.
E 6	Das Heizelement des Gerätes ist defekt.	Gerät ausschalten, Wasserhahn zudrehen und Netzstecker aus der Steckdose ziehen. Kundendienst kontaktieren.
E 7	Der Temperatursensor ist defekt.	Gerät ausschalten, Wasserhahn zudrehen und Netzstecker aus der Steckdose ziehen. Kundendienst kontaktieren.

## Störungen / Fehler beheben

E 8	Nicht übereinstimmende Software / Hardware auf der Hauptplatine und Frequenzinvertierungsplatte	Gerät ausschalten, Wasserhahn zudrehen und Netzstecker aus der Steckdose ziehen. Kundendienst kontaktieren.
E 9	Kommunikationsfehler	Gerät ausschalten, Wasserhahn zudrehen und Netzstecker aus der Steckdose ziehen. Kundendienst kontaktieren.
E 10	Fehler des Inverters	Gerät ausschalten, Wasserhahn zudrehen und Netzstecker aus der Steckdose ziehen. Kundendienst kontaktieren.
E P	Das laufende Waschprogramm entspricht nicht dem Waschprogramm, welches mit dem Drehschalter eingestellt ist.	Gerät ausschalten, Wasserhahn zudrehen und Netzstecker aus der Steckdose ziehen. Kundendienst kontaktieren.

## 7 Ersatzteile/ Kundenservice

---

Folgende Ersatzteile sind beim Kundendienst erhältlich (Abhängig vom Gerät):

- Motor und Motorkohlen; Kraftübertragung zwischen Motor und Trommel; Pumpen; Stoßdämpfer und Federn; Waschtrommel, Lagerkreuz mit Kugellagern (einzeln oder als Reparatursatz); Heizkörper und Heizelemente, einschließlich Wärmepumpen (einzeln oder als Reparatursatz); Rohrleitungen und dazugehörige Ausrüstung, einschließlich aller Schläuche, Ventile, Filter und Aquastopps (einzeln oder als Reparatursatz); Leiterplatten elektronische Displays; Druckschalter; Thermostate und Sensoren Software und Firmware, einschließlich Reset-Software.
- (Tür, Türscharnier und Türdichtungen, sonstige Dichtungen, Türverriegelungsbaugruppe und Kunststoffzubehör wie Waschmittelbehälter
- Türdichtungen sind 10 Jahre nach dem Inverkehrbringen des letzten Exemplars eines Modells erhältlich.

Um auf die Produktdatenbank zu gelangen, für:

- Reparaturaufträge
- Datenblatt
- Gebrauchsanweisung

den Service QR-Code aus der beigefügten Servicekarte oder vom Typenschild am Gerät scannen.



Servicekarte

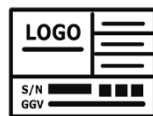

Typenschild

Mehr Informationen zum Service, siehe beigefügte Servicekarte

Kundendienstadresse:

EGS GmbH

Dieselstraße 1

33397 Rietberg / DEUTSCHLAND

- Der Besuch des Kundendiensttechnikers im Falle einer Fehlbedienung oder einer der beschriebenen Störungen ist auch während der Garantiezeit nicht kostenlos.
- Reparaturen an elektrischen Geräten ausschließlich nur von einem hierfür qualifizierten Fachmann ausführen lassen. Eine falsch bzw. nicht fachgerecht durchgeführte Reparatur kann Gefahren für den Benutzer herbeiführen und führt zu einem Verlust des Garantieanspruchs.

## 8 Garantiebedingungen

---

Als Käufer eines Exquisit Gerätes stehen Ihnen die gesetzlichen Gewährleistungen aus dem Kaufvertrag mit Ihrem Händler zu. Zusätzlich räumen wir Ihnen eine Garantie zu den folgenden Bedingungen ein:

### **Leistungsdauer**

Die Garantie läuft 24 Monate ab Kaufdatum (Kaufbeleg ist vorzulegen). Während der ersten 6 Monate beseitigt der Kundendienst Mängel am Gerät unentgeltlich. Voraussetzung ist, dass das Gerät ohne besonderen Aufwand für Reparaturen zugänglich ist. In den weiteren 18 Monaten ist der Käufer verpflichtet nachzuweisen, dass der Mangel bereits bei Lieferung bestand.

Bei gewerblicher Nutzung (z.B. in Hotels, Kantinen) oder bei Gemeinschaftsnutzung durch mehrere Haushalte, beträgt die Garantie 12 Monate ab Kaufdatum (Kaufbeleg ist vorzulegen). Während der ersten 6 Monate beseitigt der Kundendienst Mängel am Gerät unentgeltlich. Voraussetzung ist, dass das Gerät ohne besonderen Aufwand für Reparaturen zugänglich ist. In den weiteren 6 Monaten ist der Käufer verpflichtet nachzuweisen, dass der Mangel bereits bei Lieferung bestand.

Durch die Inanspruchnahme der Garantie verlängert sich die Garantie weder für das Gerät noch für die neu eingebauten Teile.

### **Umfang der Mängelbeseitigung**

Innerhalb der genannten Fristen beseitigen wir alle Mängel am Gerät, die nachweisbar auf mangelhafte Ausführung oder Materialfehler zurückzuführen sind. Ausgewechselte Teile gehen in unser Eigentum über.

### **Ausgeschlossen sind:**

Normale Abnutzung, vorsätzliche oder fahrlässige Beschädigung, Schäden, die durch Nichtbeachtung der Gebrauchsanweisung, unsachgemäße Aufstellung, bzw. Installation oder durch Anschluss an falsche Netzspannung entstehen, Schäden aufgrund von chemischer bzw. elektrothermischer Einwirkung oder durch sonstige anormale Umweltbedingungen, Glas-, Lack- oder Emaille Schäden und evtl. Farbunterschiede sowie defekte Glühlampen.

Ebenso sind Mängel am Gerät ausgeschlossen, die aufgrund von Transportschäden zurückzuführen sind. Wir erbringen auch dann keine Leistungen, wenn – ohne unsere besondere, schriftliche Genehmigung – von nicht ermächtigten Personen am Exquisit-Gerät Arbeiten vorgenommen oder Teile fremder Herkunft verwendet wurden. Diese Einschränkung gilt nicht für mangelfreie, durch eine qualifizierte Fachkraft mit unseren Originalteilen, durchgeführte Arbeiten zur Anpassung des Gerätes an die technischen Schutzvorschriften eines anderen EU-Landes.

### **Geltungsbereich**

Unsere Garantie gilt für Geräte, die in der Bundesrepublik Deutschland oder Österreich erworben wurden und in Betrieb sind.

Bei Reklamationen defekter Geräte müssen Absender- und Empfänger Anschrift in der Bundesrepublik Deutschland oder Österreich sein.

Für Geräte, die in anderen europäischen Ländern erworben und betrieben werden, gelten die Garantiebedingungen des Verkäufers.

Für Reparaturaufträge außerhalb der Garantiezeit gilt:

Wird ein Gerät repariert, sind die Reparaturrechnungen sofort fällig und ohne Abzug zu bezahlen.

Wird ein Gerät überprüft bzw. eine angefangene Reparatur nicht zu Ende geführt, werden Anfahrts- und Arbeitspauschalen berechnet.

Beratung durch unser Kundenberatungszentrum ist unentgeltlich (s. Kapitel „Kundenservice“).

GGV Handelsgesellschaft mbH & Co. KG, August-Thyssen-Str. 8, D-41564 Kaarst-Holzbüttgen

## 9 Entsorgung

---

### Verpackung entsorgen

Die Verpackung sortenrein entsorgen. Pappe und Karton zum Altpapier und Folien in die Wertstoffsammlung geben.



### Altgerät entsorgen (DE)

Altgeräte dürfen nicht in den Hausmüll

Das Symbol der durchgestrichenen Abfalltonne auf Rädern auf dem Produkt oder seiner Verpackung bedeutet, dass das Gerät nicht im Hausmüll entsorgt werden darf, sondern eine separate Entsorgung erfordert. Sie können das Altgerät kostenfrei bei einer geeigneten kommunalen Sammelstelle für Elektro- und Elektronikaltgeräte, z.B. einem Wertstoffhof, abgeben.



Die Adressen erhalten Sie von Ihrer Stadt- bzw. Kommunalverwaltung.

Alternativ können Sie kleine Elektroaltgeräte mit einer Kantenlänge bis zu 25 cm bei Händlern mit einer Verkaufsfläche für Elektro- und Elektronikgeräte von mind. 400 m<sup>2</sup> oder Lebensmittelhändlern mit einer Gesamtverkaufsfläche von mind. 800 m<sup>2</sup>, die zumindest mehrmals im Jahr Elektro- und Elektronikgeräte anbieten, unentgeltlich zurückgeben.

Größere Altgeräte können beim Neukauf eines Geräts der gleichen Geräteart, das im Wesentlichen die gleichen Funktionen wie das neue Gerät erfüllt, bei einem entsprechenden Händler kostenfrei zurückgegeben werden. Bezüglich der Modalitäten der Rückgabe eines Altgeräts im Fall der Auslieferung des neuen Geräts, wenden Sie sich bitte an Ihren Händler.

Bitte Entnehmen Sie – sofern möglich – vor der Entsorgung des Produkts sämtliche Batterien und Akkus sowie alle Lampen, die zerstörungsfrei entnommen werden können.

Wir weisen darauf hin, dass Sie für die Löschung personenbezogener Daten auf dem zu entsorgenden Gerät selbst verantwortlich sind.

Kinder können Gefahren, die im Umgang mit Haushaltsgeräten liegen, oft nicht erkennen. Für die notwendige Aufsicht sorgen und Kinder nicht mit dem Gerät spielen lassen.

### Altgeräte entsorgen (AT)

Das Symbol der durchgestrichenen Abfalltonne auf Rädern auf dem Produkt oder seiner Verpackung bedeutet, dass das Gerät nicht im Hausmüll entsorgt werden darf, sondern eine separate Entsorgung erfordert. Sie können das Altgerät kostenfrei bei einer geeigneten kommunalen Sammelstelle für Elektro- und Elektronikaltgeräte, z.B. einem Wertstoffhof, abgeben. Die Adressen erhalten Sie von Ihrer Stadt- bzw.



Kommunalverwaltung. Alternativ können Sie Elektroaltgeräte beim Kauf eines neuen Geräts der gleichen Art und mit derselben Funktion bei einem stationären Händler unentgeltlich zurückgeben. Bezüglich der Modalitäten der Rückgabe eines Altgeräts im Fall der Auslieferung des neuen Geräts, wenden Sie sich bitte an Ihren Händler.

Bitte Entnehmen Sie – sofern möglich – vor der Entsorgung des Produkts sämtliche Batterien und Akkus sowie alle Lampen, die zerstörungsfrei entnommen werden können.

Wir weisen darauf hin, dass Sie für die Löschung personenbezogener Daten auf dem zu entsorgenden Gerät selbst verantwortlich sind.

Das Gerät kann Stoffe enthalten, die bei falscher Entsorgung Umwelt und menschliche Gesundheit gefährden können. Das Materialrecycling hilft, Abfall zu reduzieren und Ressourcen zu schonen. Durch die getrennte Sammlung von Altgeräten und deren Recycling tragen Sie zur Vermeidung negativer Auswirkungen auf die Umwelt und die menschliche Gesundheit bei.

# exQUISIT

**GGV HANDELSGES. MBH & CO. KG  
AUGUST-THYSSEN-STR. 8  
D-41564 KAARST  
GERMANY**

WA58014-340-A\_BDA\_DE\_E1-0-Rev-2023-01.docx

[www.exquisit.de](http://www.exquisit.de)